

Allah'ın Varlığının Matematiksel İspatı: İmkan Delili

Kötülük Probleminin Ötesindeki Hakikat ve Kesinlik

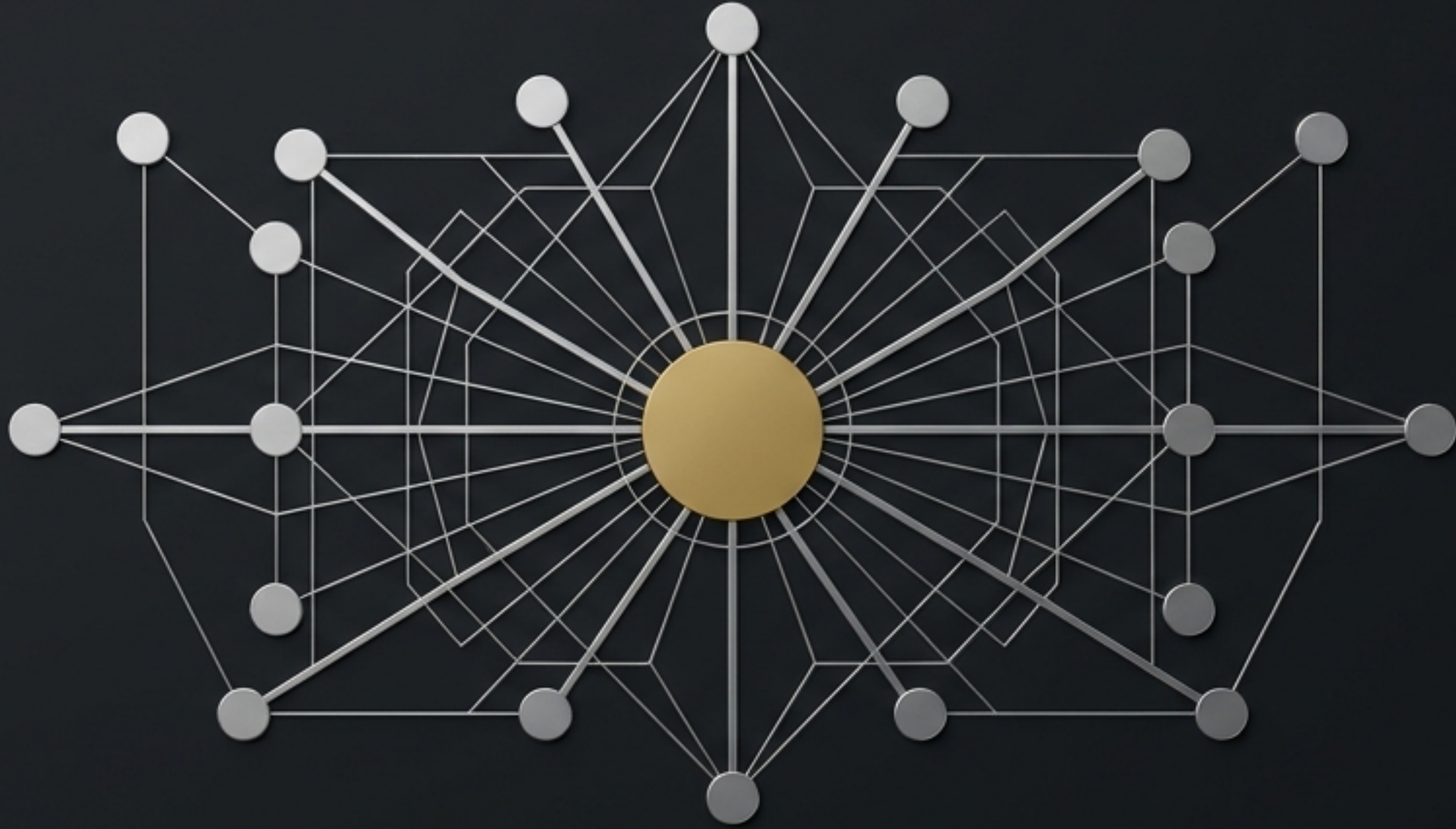

Altay Cem Meriç

Güneş ve Gölge: Hakikati Okuma Sanatı



Fitri akıl, doğrudan güneşe (Allah'ın zatına) bakarak tartışmaz.

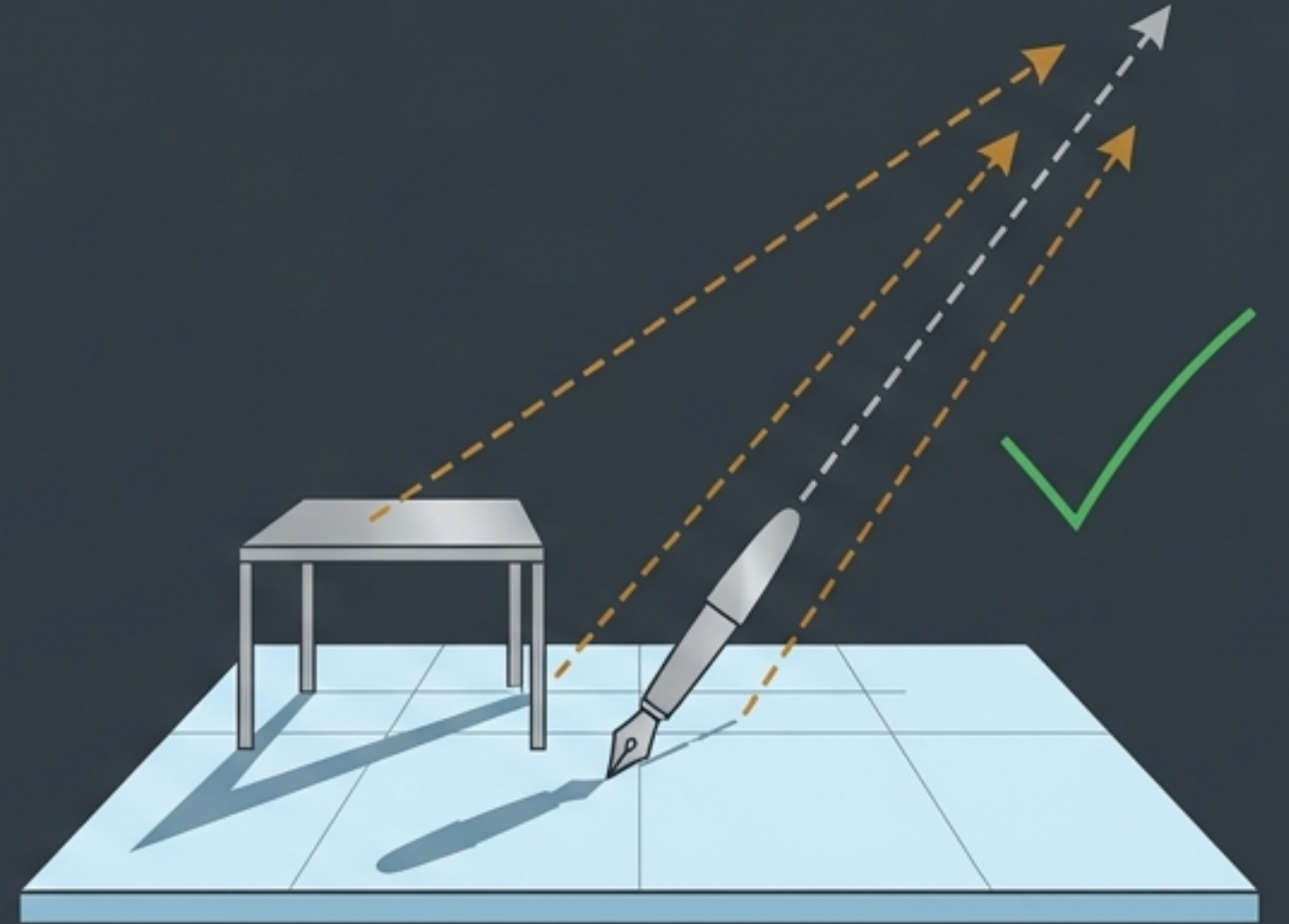

Akıl, varlık sahasındaki gölgelerden (mümkün varlıklardan) yola çıkarak güneşe (Zorunlu Varlığa) delil çıkarır.

Gördüğün her şeyde zaten O var. Haktan açık bir nesne yok; gözü olmayanlara gizli kalmış. — Niyâzî-i Mısri

Varlık Kategorileri Matrisi (Ontolojik Temel)



Mümkün
(Contingent)

Varlığı kendinden değildir.
Var olmak için dış bir illete
(nedene) muhtaçtır.

Örnek: Kainat, masa,
insan, elinizdeki kalem.



Zorunlu
(Necessary)

Zatıyla kaimdir. Varlığı
kendindedir ve hiçbir
nedene muhtaç değildir.

Örnek: Allah.



Muhal
(Impossible)

Mantıken ve ontolojik
olarak var olması
imkansız olan.

Örnek: Dört köşeli üçgen,
yoktan var olmak.

Analiz: Elimizdeki Kalem Nasıl Var Oldu?

Mümkün mü?

Evet. Gözümüzle görüyoruz, varlığa sonradan gelmiş.

Zatıyla Kaim mi?

Hayır. Eğer varlık sebebi kendi içinde olsaydı, dış etkenlerle yok edilemezdi.

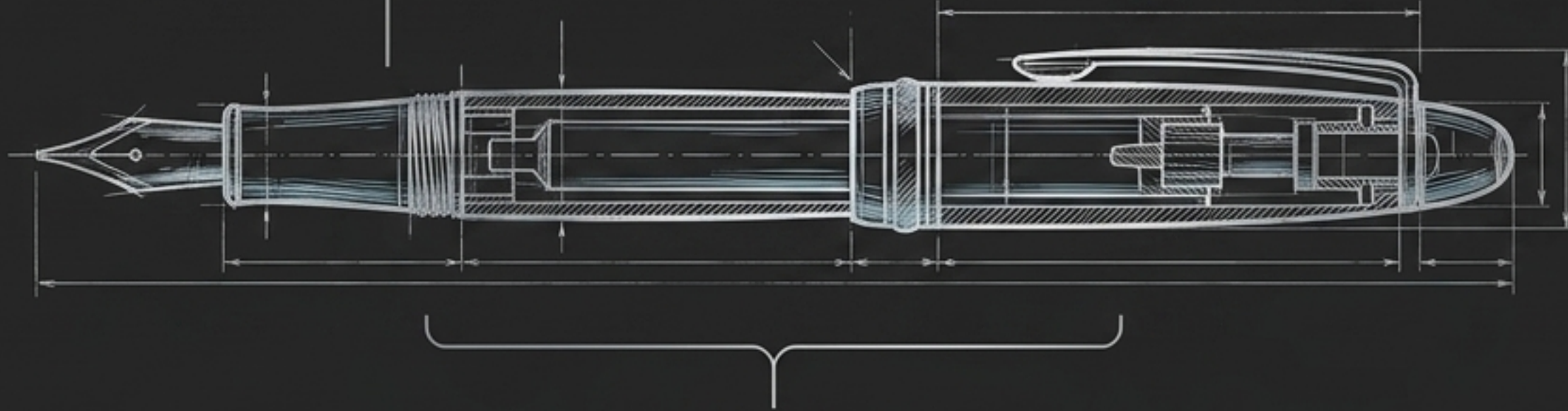

Tam illet ilkesi:

Bir mümkün varlığın ortaya çıkması için, onu var eden tüm illetlerin (nedenlerin) eksiksiz birleşmesi gerekir.

Kainatta gözle gördüğümüz HER ŞEY Mümkün kategorisindedir. Kendi varlık sebebini içinde taşımaz.

Varlık Karar Ağacı (Mantıksal Sınırlandırma)

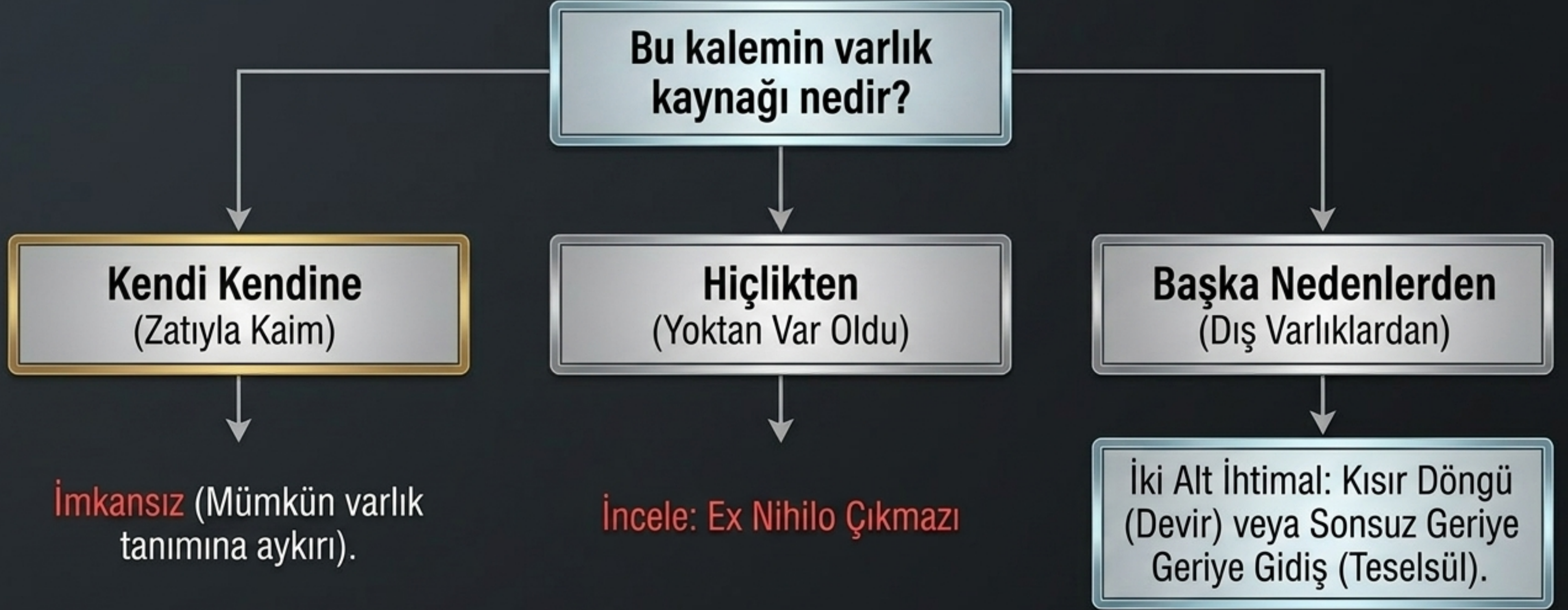

Mantık Bilimi (A=A kuralı), akli bu üçünden başka bir seçeneğe götürmez.

Çıkılmaz 1: Yokluktan Var Olma (Ex Nihilo)

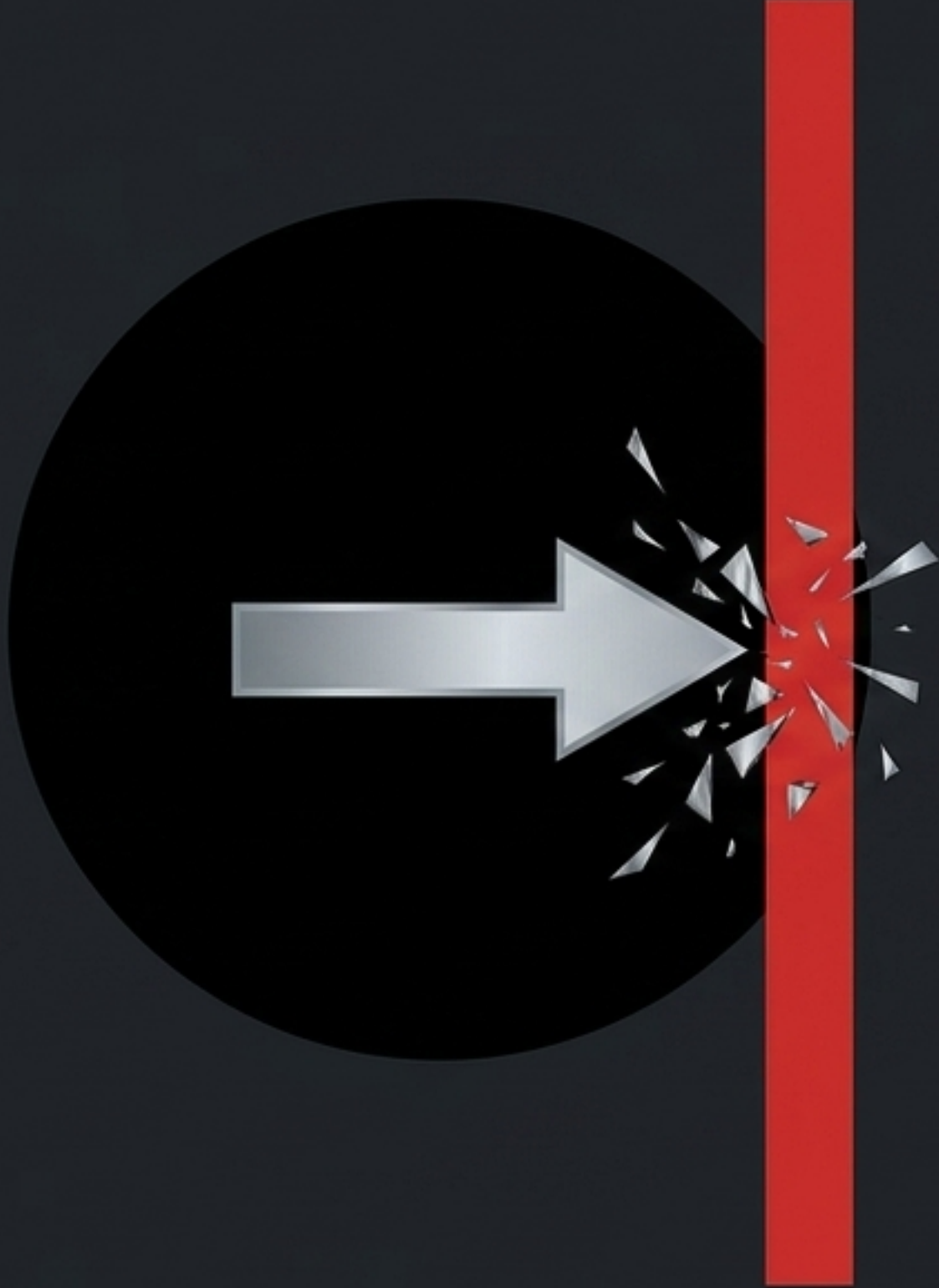

Bedahet (Apaçık Gerçek)

Yok, bir şey değildir. Yokluk diye bir hammadde yoktur. Yoktan var çıkar demek mantığın intiharıdır.

Kuantum Safsatası

Kuantum mekaniğinde yoktan var çıktığı ispatlandı, mantık kuralları ($A=A$) çöktü iddiası bir kelime oyunudur.

Paradoks

Eğer mantık kuralları çöktüyse, kuantum mantığı çürüttü iddiasının kendisi de mantıksız ve geçersiz olur.

Çıkılmaz 2: Devir (Kısır Döngü Mantık Hatası)

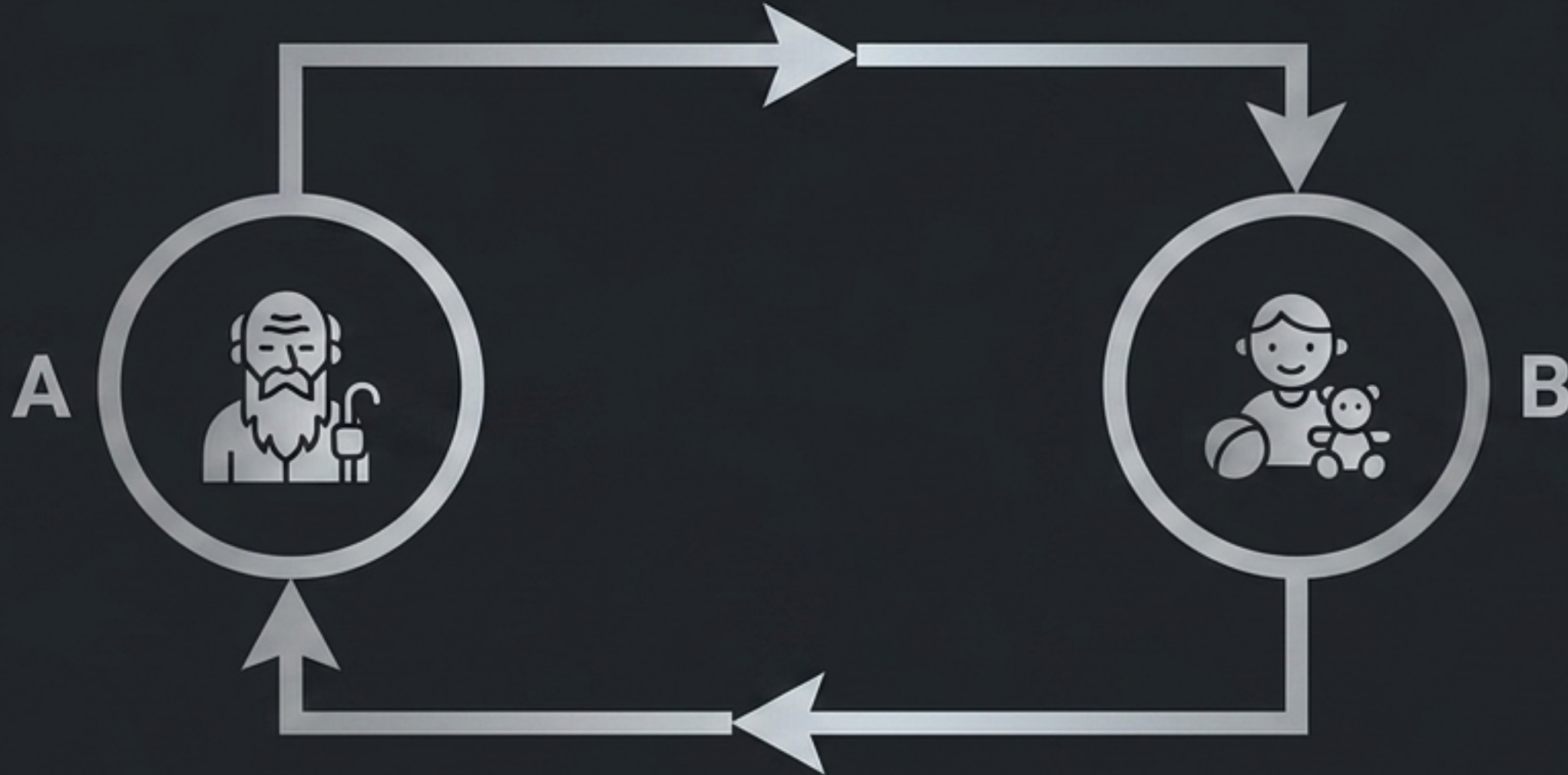

Mümkün varlıklar kendi aralarında kapalı bir neden-sonuç döngüsü kuramazlar.

Paradoks: Bir varlık (A), henüz varlığa gelmeden başka bir şeyin (B) varlık sebebi olamaz.

Analoji: Torununun varlık sebebi olan Dede

Dedenin var olabilmesi için torununa muhtaç olması ontolojik (varlıksal) öncelik kuralını yıkar. Zamansallık değil, varlıksal öncelik esastır. Bu, aklen tahayyül edilemez bir safsatadır.

Çıkmaz 3: Teselsül (Sonsuz Geriye Gidiş)

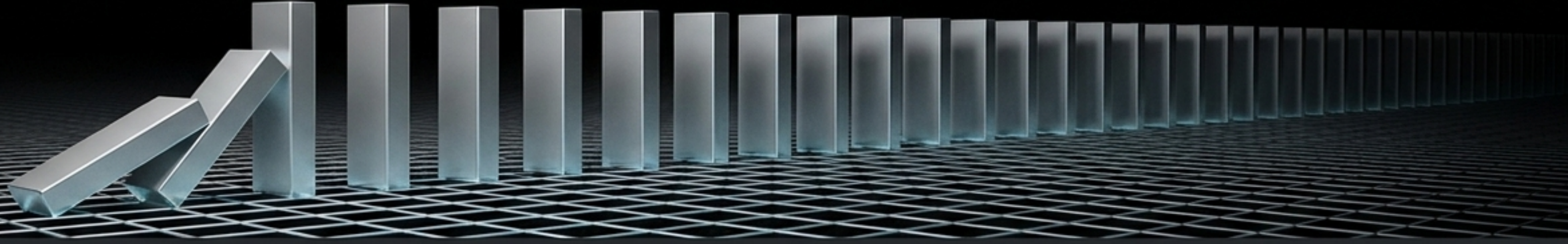

Asker - Komutan Analojisi

- Bir asker izne çıkmak için komutanından izin istiyor.
- Komutan, bir üst komutandan izin bekliyor.
- Zincir sonsuza giderse, izin emri ASLA ilk askere ulaşamaz.

Burhan-ı Tatbik (Kesin İspat)

Eğer bir fiilin gerçekleşmesi, sonsuz sayıdaki önceki nedene bağlıysa, o fiil gerçekleşemez.

Fakat kalem masada duruyor. (Fiil gerçekleşmiş). Fiil varsa, sonsuzluk kırılmış demektir.

Sentez: Kaçınılmaz Hakikat (Aha Moment)

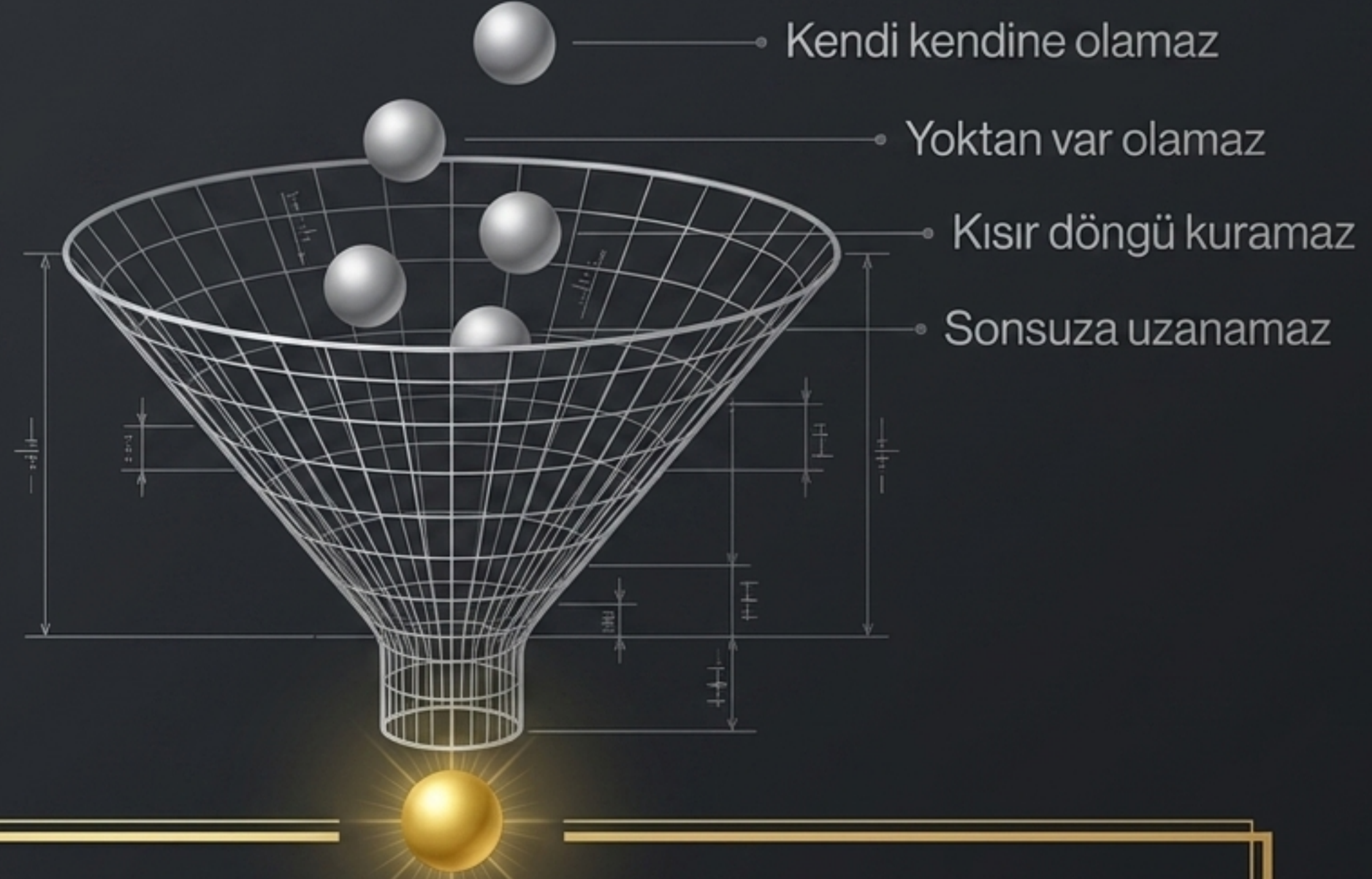

TEOREM: Var olan her Mümkün, silsilenin en başında, varlığını kendinden alan (Zatıyla Kaim) bir ZORUNLU VARLIK (Allah)'a muhtaçtır.

İlahi Sıfatların Akli Çıkarımı



Bu sıfatlar dini birer dogma değil, Zorunlu Varlık kavramının matematiksel neticeleridir.

Değişim Neden Mümkünlerin Özelliğidir?

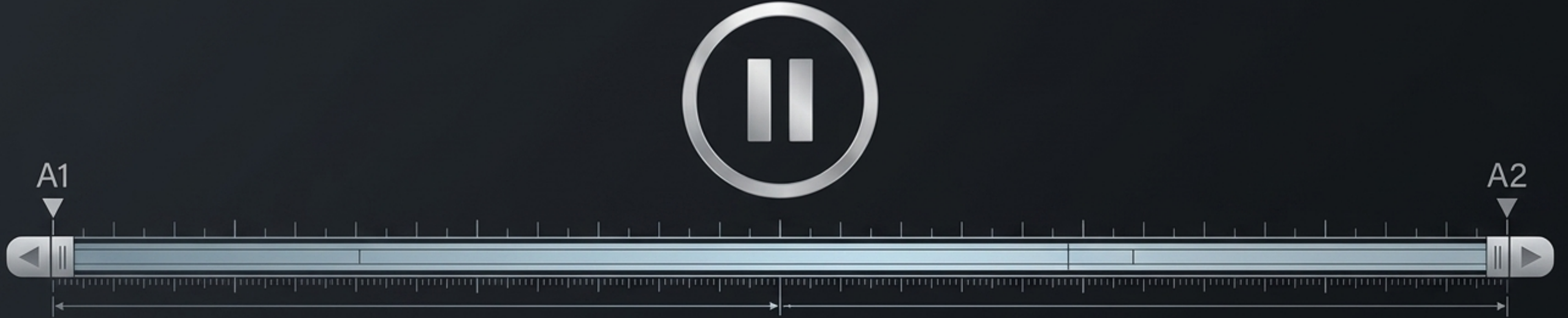

Değişim = Muhtaçlık	An be An Yeniden Oluşum	Mantıksal Sonuç
Zamana ve dış sebeplere yenik düşmektir.	Değişen şey sürekli yeniden oluşur. A1 yok olur, A2 var olur.	Yok olup yeniden var olan şey, illete muhtaçtır. (Yani Mümkündür).

Zorunlu Varlık (Allah) zaman, mekan ve değişim sınırlarına hapsedilemez.
Aksi halde o da bir Mümkün olurdu.

Paradigma Deęiřimi: Hakikat vs. Vehim



HAKİKAT (Akıl)

- %100 kesinlik bildirir.
- Örneęin: $2+2=4$.
- İmkan ve Zorunlu Varlık ispatları hakikattir. Sarsılmaz bir ontolojik mantık kurar.



VEHİM (Duygu)

- Olasılık ve kişisel algı belirtir.
- Örneęin: Bence dünyada çok acı var, demek ki tanrı yok ihtimali %35.
- Zihnın ürettięi hayali, nesnel gerçeklik sanma yanılgısıdır.

Bir Hakikat, karşısına çıkarılan sonsuz sayıdaki Vehim ile çürütülemez.

Kötülük Probleminin Analizi: Varlık mı, Dozaj mı?

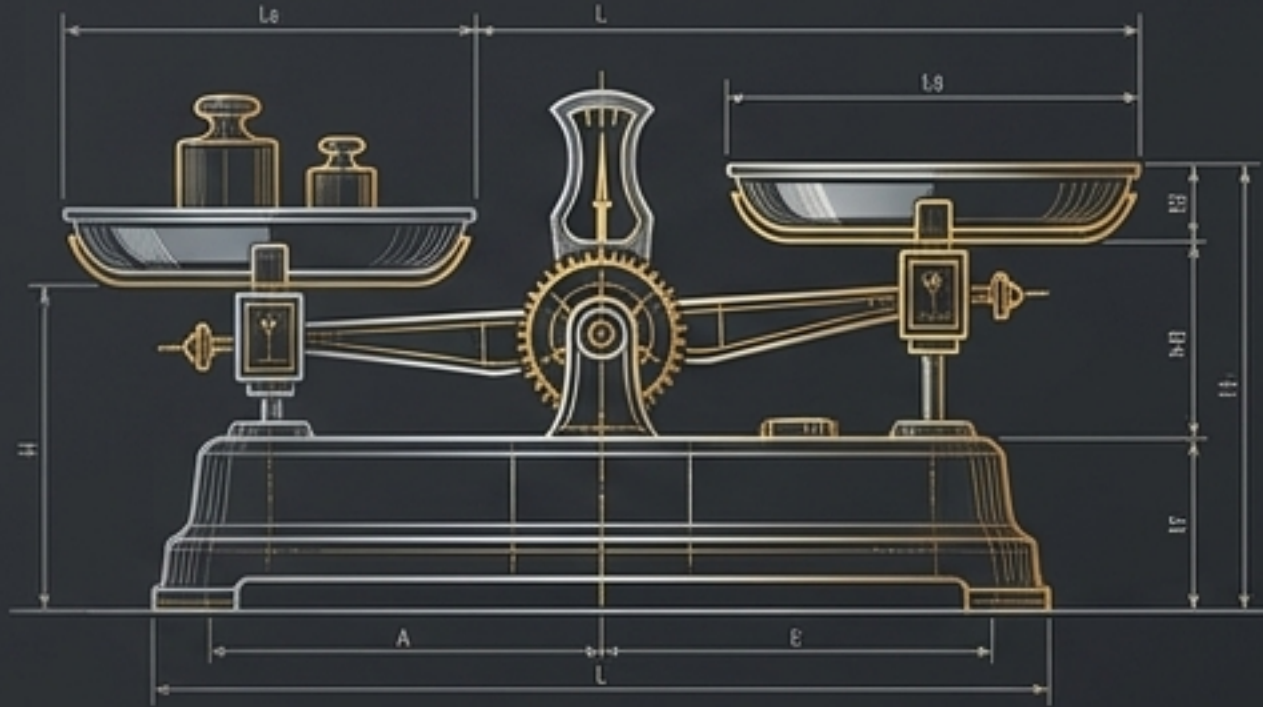

Peyniri eksik tartan bakkal terazisi



Şoke edici büyük yıkımlar

- 1 Eğer argüman kötülüğün ontolojik varlığı üzerine kuruluysa, peyniri eksik tartan bakkal da bir kötülüktür ve itiraz için yeterli olmalıdır.
- 2 Ancak itiraz edenler argümanı kurmak için daima Şoke Edici Kötülükleri (depremler, vahşi ölümler) kullanır.
- 3 Bu durum, itirazın felsefi ve mantıksal bir temelden ziyade, duygusal bir doza dayandığını itiraf etmektir. Acı algısaldır, felsefi bir çürütme metodu değildir.

Dozaj Yanılsaması (Algısal Spektrum)



Kötümser Algı

Dünyayı sadece kötülük ve acıdan ibaret gören öznel perspektif.

İyilik Algısı

Varlıktaki genel nizami, iyiliği ve var olmayı algılayan çoğunluk.

Dünyadaki kötülük miktarı (dozaj), nesnel bir matematik denklemi değil, kişisel bir renk tayfıdır. Kendi kişisel vehminizi, %100 kesinlikle çalışan Zorunlu Varlık ispatının karşısına felsefi bir çürütme olarak koyamazsınız.

Sonuç: Akli İspatın Üstünlüğü



Gözümüzün önündeki mümkün kainat, %100 kesinlikle zatiyla kaim bir **Zorunlu Varlığa** dayanır. Akli olan bundan kaçamaz.



Ateizm, bu mantıksal teoremde kaçmak için yoktan var olur, kısır döngü ve sonsuz teselsül gibi imkansız mantık hatalarına sığınır.



Kötülük Problemi felsefi bir hakikat değil; öznel, doza dayalı ve duygusal bir vehimler zinciridir. Hakikat, vehmi daima yener.

Mümkünlerden Zorunlu Varlığa giden mantık köprüsü bir kez kurulduğunda, felsefenin görevi vehim üretmek değil, hakikate teslim olmaktır.